

DISTRIBUIDOR DE CAL Y ABONO

DFCO 5.5 MC PNEUMATICO 11-15

Código: 0501093230
Serie: S-0901
Revisión: 00
Fecha de Revisión: DEZEMBRO/2022

CATALOGO DE PARTES

CIVEMASA

PRODUCTOS

Código	Descripción
0120480006	DFCO 5.5 MC P/PNEUS 11-15 61510065

ATENÇÃO: IMPORTANTE

CIVEMASA reserva el derecho de perfeccionar y/o cambiar las características técnicas de sus productos, sin previo aviso y sin la obligación de proceder con los ya comercializados y sin conocimiento previo del revendedor o consumidor. Las fotos son únicamente ilustrativas.



ÍNDICE

0909096612	CHASIS COMPLETO	1
0521041021	CHASIS COMPLETO	2
0501048241	CARDAN 40 X 400	3
0501048783	CARDAN 20 X 900	4
0501047881	EJE UNION COMPLETO	5
0511040826	BALANCIN SOPORTE	6
0501051142	CAJA RODADO CON RODILLO	7
0501050829	ESTIRADOR CADENA	8
0531051123	CONJUNTO PUERTA MANUAL/CATALOGO	9
0511052151	CHASIS TOLVA	10
0511059105	SOPORTE COMPUERTA	11
0511059094	CHUMACERA DO EJE	12
0511059108	TAPA COMPUERTA COMPL	13
0501047985	REDUCTOR	14
0501051774	ENGRANAJE 38Z	15
0501054013	SOPORTE DISCO DERECHO CHUMACERA	16
0501048000	CHUMACERA AGRIC.	17
0501053871	DISCO DISTR IZQUIERDO COMPLETO	18
0501053870	DISCO DISTR DERECHO COMPLETO	19
0511041213	CHUMACERA AGRIC.	20
0501044306	CHUMACERA AGRICOLA	21
0531050089	PROTECTOR DE DISCO COMPLETO	22
0501044308	CHUMACERA AGRIC.	23
0501053868	ESTIRADOR CORREA COMPLETO	24
0521053161	SOPORTE CARDAN SIN RESORTE	25
0503060181	RUEDA CON NEUMATICO	26

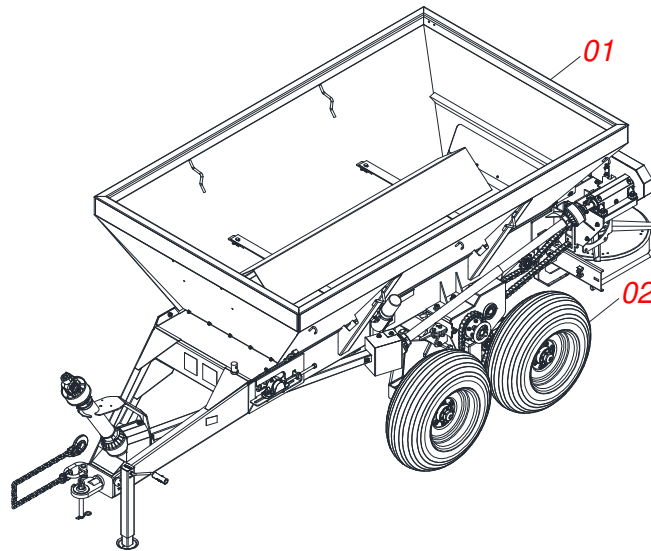

Artículo	Código	Descripción	Ver Pág.	QT
01	0521041021	CHASIS COMPLETO	2	01
02	0503060181	RUEDA CON NEUMATICO	26	04

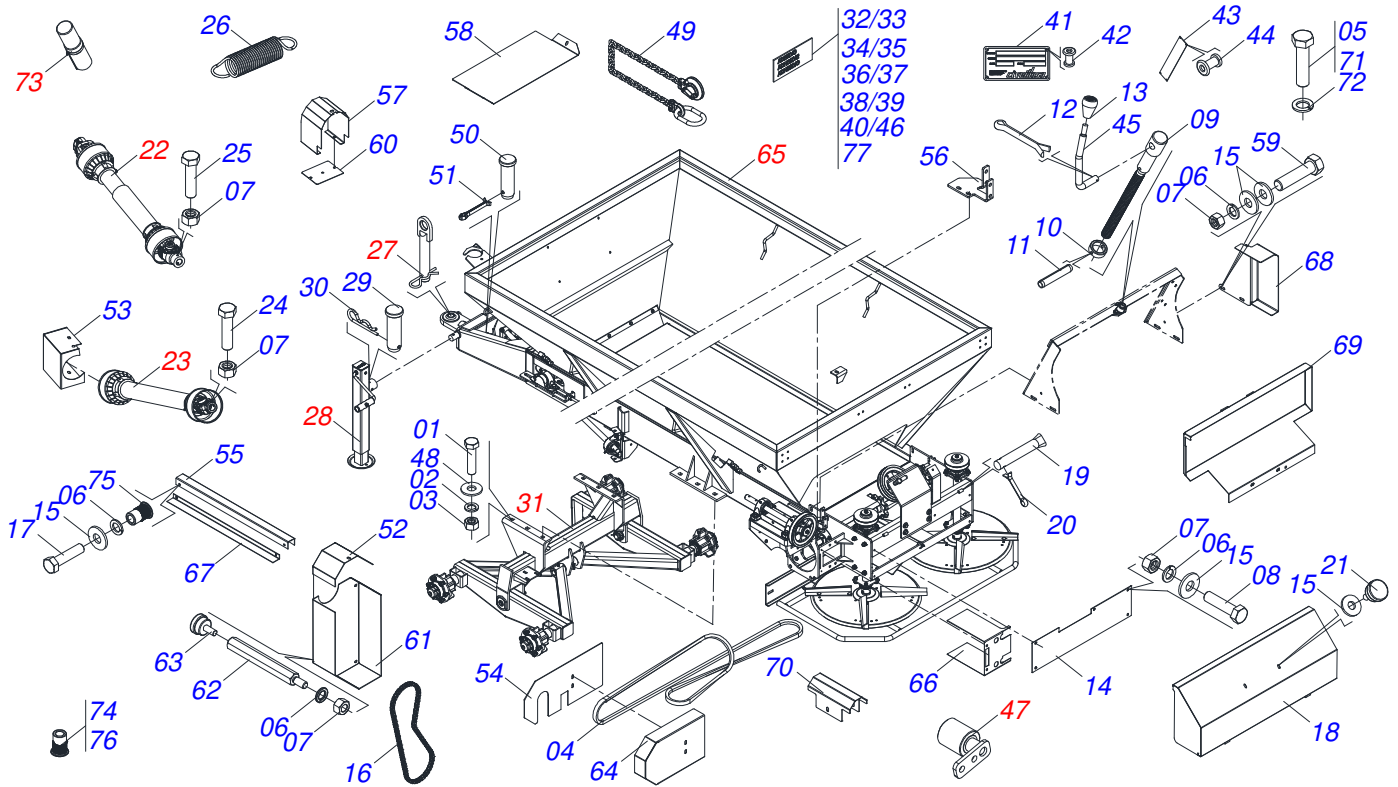

Artículo	Código	Descripción	Ver Pág.	QT
01	0503010899	TORNILLO 5/8 UNC X 2.1/4		06
02	0503010027	ARANDELA PRESION		06
03	0503010013	TUERCA 5/8		06
04	0503012941	CORREA C-148		01
05	0503010751	TORNILLO 3/8" UNC X 1.1/4"		02
06	0503010025	ARANDELA PRESION 3/8		25
07	0503010026	TUERCA 3/8		22
08	0503010237	TORNILLO 3/8 UNC X 1		11
09	0561014861	REGULADOR		01
10	0511013015	BUJE		01
11	0503010561	PASADOR TENSION		01
12	0503010257	PASADOR ABIERTO 1/8" X 1"		01
13	0503030878	MANOPLA PALANCA		01
14	0531014340	PROTECCIÓN TRASERA		01
15	0501010984	ARANDELA PLANA 10,50 X 27 X 3,00 ZN		29
16	0503013003	CADENA 50-1 X 79 ESLABON + REDUCCIÓN + ENMIENDA		01
17	0503010256	TORNILLO 3/8" UNC X 3/4"		12
18	0511063408	CAPA PROTECCION TRASERA		01
19	0501017574	EJE 8,30 X 70		02
20	0503010140	PASADOR ABIERTO 1/8" X 3/4"		02
21	0503010386	CABLE		01
22	0501048241	CARDAN 40 X 400	3	01
23	0501048783	CARDAN 20 X 900	4	01
24	0503011268	TORNILLO 3/8 UNC X 2.1/2		02
25	0503010765	TORNILLO 3/8" UNC X 3"		01
26	0503030198	RESORTE TRACCION 14,5 X 61,5 X 1,5		01
27	0501047881	EJE UNION COMPLETO	5	01
28	0503062157	APOYO		01
29	0521010549	EJE UNION		01
30	0503030168	PASADOR (GRAPA DE SUJECION)		01
31	0511040826	BALANCIN SOPORTE	6	01

Artículo	Código	Descripción	Ver Pág.	QT
32	0503031859	ETIQUETA ADHESIVA PELIGRO		02
33	0503031428	ETIQUETA ADHESIVA ATENCIÓN		01
34	0503031827	LUBRICACIÓN ADHESIVA Y ETIQUETA DE REAPERTURA		01
35	0503033647	EMBLEMA APROBADO		01
36	0503031818	ETIQUETA ADHESIVO		01
37	0503031809	ETIQUETA ADHESIVA		01
38	0503032425	ETIQUETA ADHESIVA ATENCION		01
39	0503032949	ETIQUETA ADHESIVA		01
40	0503034150	EMBLEMA		02
41	0503034004	ETIQUETA DE IDENTIFICACIÓN DE ALUMINIO		01
42	0503010001	REMACHE POP		04
43	0503030751	PLACA REGULACION		01
44	0503012209	REMACHE POP		04
45	0521011107	CUERPO MANIVELA		01
46	0503034151	EMBLEMA		05
47	0501050829	ESTIRADOR CADENA	8	01
48	0501012140	ARANDELA PLANA		12
49	0503013150	CADENA 1300 X 3/8		01
50	0581011220	EJE UNION		01
51	0503010131	PASADOR ABIERTO 3/16 X 1.1/2		01
52	0581017494	PROTECCIÓN SUPERIOR RECAMBIO		01
53	0521068818	PROTECCIÓN CHUMACERA		01
54	0591016127	TAPA PROTECTOR LATERAL CORREA		02
55	0521068800	PROTECCION PALANCA TRANSMISION		01
56	0591016126	CINTURÓN DE PROTECCIÓN LATERAL DE FIJACIÓN		01
57	0521068802	PROTECCIÓN JUNTOS CARDAN		01
58	0581013215	PROTECCIÓN DELANTERA		01
59	0503010849	TORNILLO 3/8 UNC X 1.1/2		06
60	0581017488	PROTECCIÓN INFERIOR JUNTA CARDAN		01
61	0581017446	CAPA CADENA		01
62	0581017496	PRISIONERO 3/8 UNC X 5/16 UNC X 175		03
63	0503010386	CABLE		03
64	0591016128	PROTECTOR LATERAL CORREA		01
65	0511052151	CHASIS TOLVA	10	01
66	0581017453	CUBIERTA DE PROTECCIÓN DE BRIDA		01
67	0581017465	DELANTERA TAPA PROTECCIÓN		01
68	0581017469	PROTECCIÓN LATERAL		01
69	0521068794	PROTECCIÓN INTERNA CORREA		01
70	0581015152	CAPA PROTECCIÓN		01
71	0503010240	TORNILLO		02
72	0503010179	ARANDELA PRESION 5/16 ZN 1K01528		02
73	0531051123	CONJUNTO PUERTA MANUAL/CATALOGO	9	01
74	0503019416	REMACHE		07
75	0503019729	TORNILLO DEL REMACHE INTERNO		04
76	0503019413	TORNILLO DEL REMACHE INTERNO		04
77	0503035156	ETIQUETAS ADHESIVAS		01

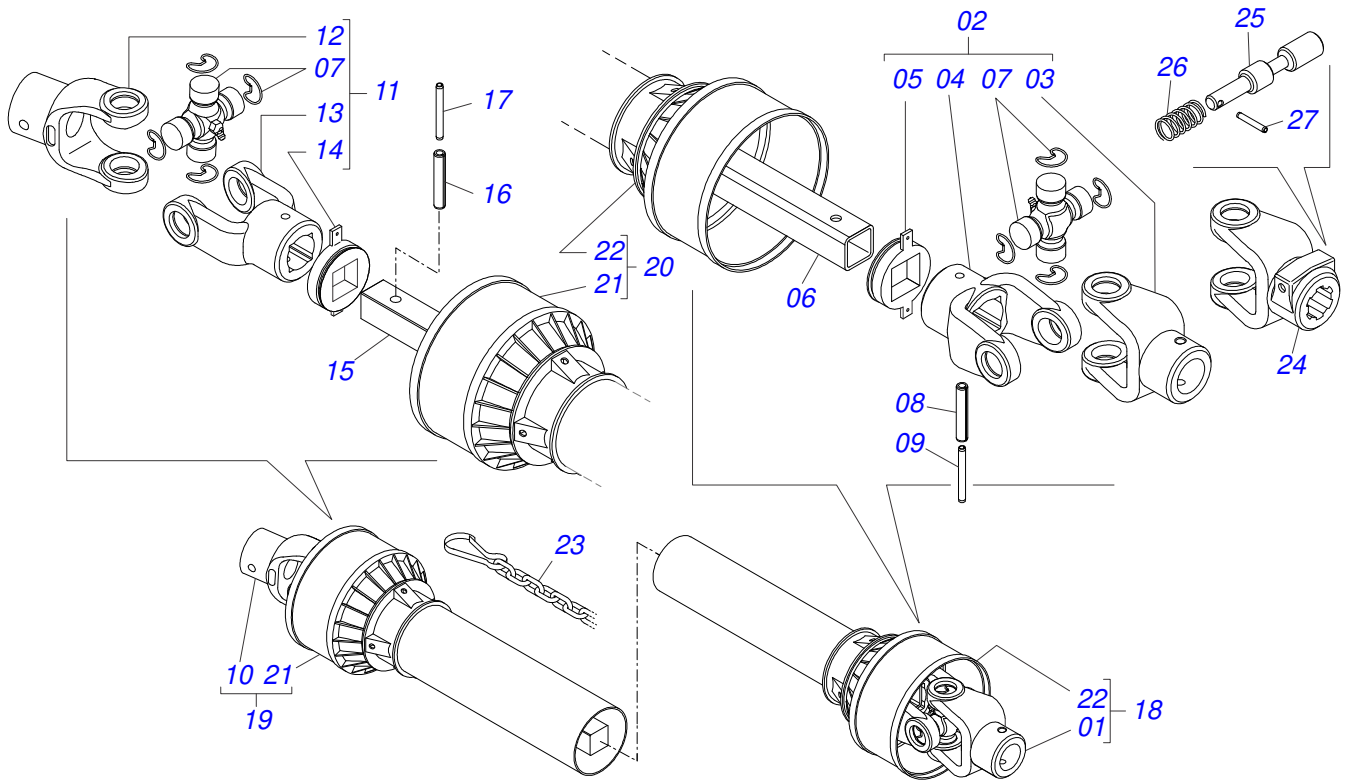

Artículo	Código	Descripción	Ver Pág.	QT
01	0501052176	JUNTA UNIVERSAL C/ BUJE	01	
02	0501050265	JUNTA UNIVERSAL	01	
03	0501050333	TERMINAL 1-40 CON ENGANCHE	01	
04	0502010565	TERMINAL 2-40 C/ AC 36,75/36,80	01	
05	0503012069	ADAPTADOR P/ PROTECCION MANGUITO	01	
06	0521013800	BUJE CUADRADA 36,8/36,9 X 30,3/30,4 X 400	01	
07	0503010836	CRUCETA CARDAN	02	
08	0503011069	PASADOR TENSION 10 X 70	01	
09	0503010510	PASADOR TENSION 6 X 65	01	
10	0501052177	JUNTA UNIVERSAL C/ EJE	01	
11	0501052178	JUNTA UNIVERSAL	01	
12	0502011611	TERMINAL 9-40	01	
13	0502010566	TERMINAL 3-40 CON AC 29,95/30,00	01	
14	0503012070	ADAPTADOR PARA PROTECCION PALANCA	01	
15	0521013801	EJE CUADRADO 30,16 X 400	01	
16	0503010361	PASADOR TENSION	01	
17	0503010756	PASADOR TENSION 701168 6 X 60	01	
18	0501052179	JUNTA UNIVERSAL C/ BUJE /PROT	01	
19	0501052180	JUNTA UNIVERSAL C/EJE/PROT	01	
20	0503012277	PROTECCION COMPL	01	
21	0503012279	PROTECCION PARA JUNTA UNIV Y EJE	01	
22	0503012278	PROTECCION PARA JUNTA UNIV BUJE	01	
23	0503012023	CADENA PROTECCION	02	
24	0502010563	TERMINAL 1-40 ESTRIADO 1.3/8"	01	
25	0521010638	EJE UNION ENGANCHE RAPIDO	01	
26	0503030518	RESORTE COMPRESION 13 X 25 X 1,2	01	
27	0503010838	PASADOR TENSION 3 X 20	01	

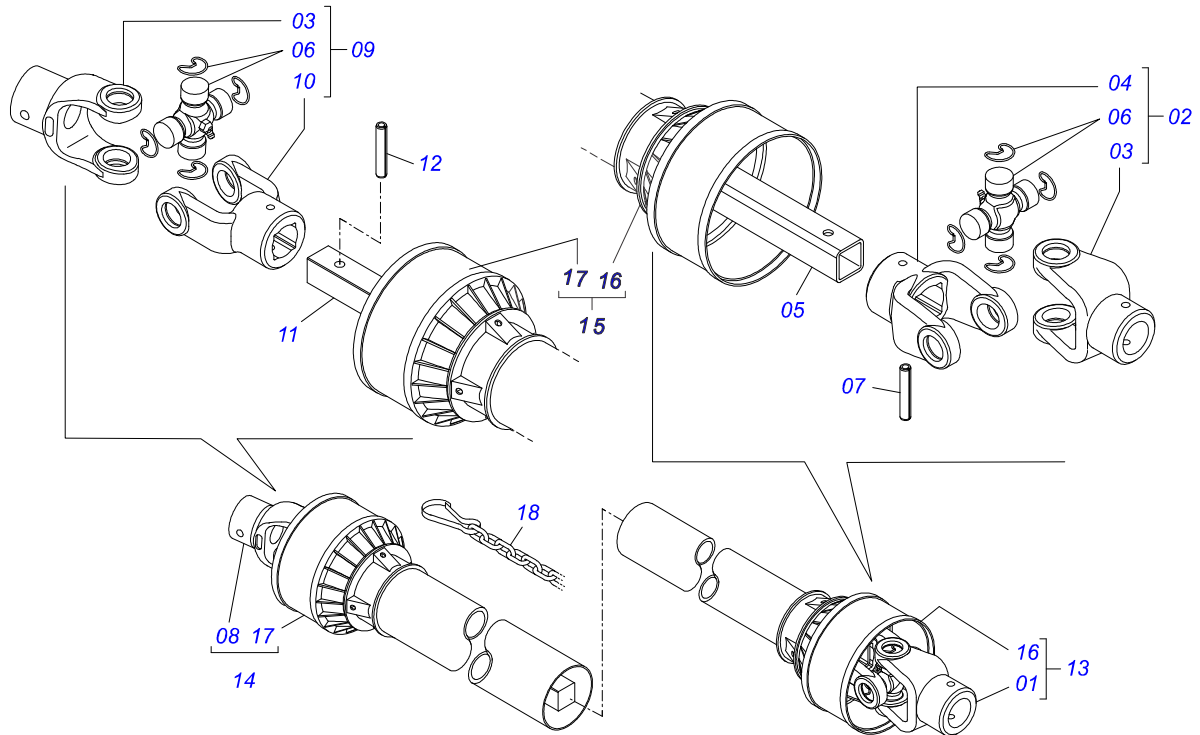

Artículo	Código	Descripción	Ver Pág.	QT
01	0501052166	JUNTA UNIVERSAL C/ BUJE		01
02	0501051718	JUNTA UNIVERSAL		01
03	0502010558	TERMINAL 4-20 C/ FURO		02
04	0502011426	TERMINAL 2-20 C/ CANAL CC12C		01
05	0521013798	BUJE CUADRADA 22,50 X 900		01
06	0503010835	CRUCETA CARDAN CC-04		02
07	0503010839	PASADOR TENSION 7011927		01
08	0501052167	JUNTA UNIVERSALC/EJE		01
09	0501051720	JUNTA UNIVERSAL		01
10	0502011427	TERMINAL 3-20		01
11	0521013795	EJE CUADRADO 22,23 X 900		01
12	0503010301	PASADOR TENSION 701191 8 X 45		01
13	0501052168	JUNTA UNIVERSAL C/ BUJE /PROT		01
14	0501052169	JUNTA UNIVERSAL C/EJE/PROT		01
15	0503012271	PROTECCION COMPL		01
16	0503012272	PROTECCION PARA JUNTA UNIV BUJE		01
17	0503012273	PROTECCION PARA JUNTA UNIV Y EJE		01
18	0503012023	CADENA PROTECCION		02

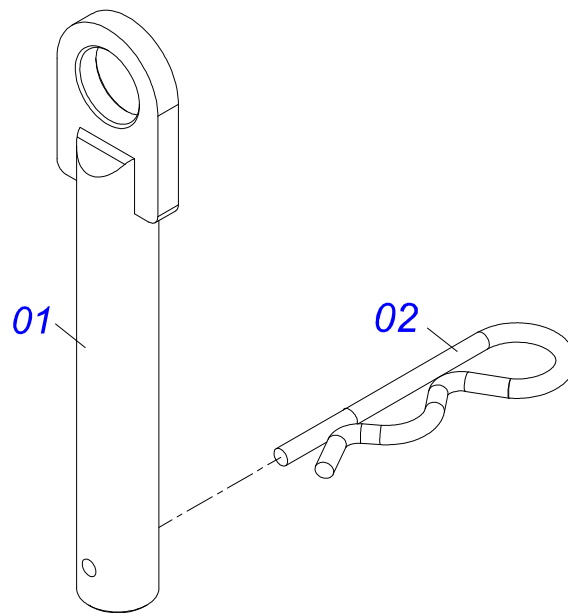

Artículo	Código	Descripción	Ver Pág.	QT
01	0501068989	EJE UNION		01
03	0503031035	PASADOR (GRAPA DE SUJECION)		01

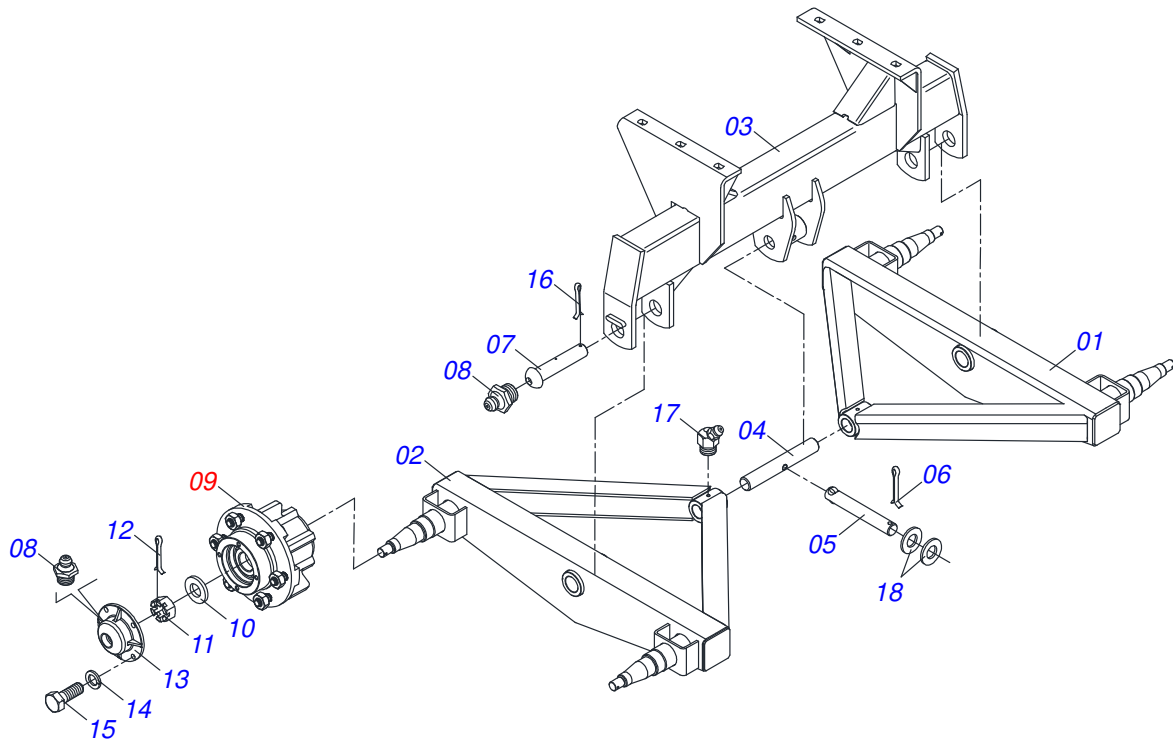

Artículo	Código	Descripción	Ver Pág.	QT
01	0501069182	BALANCIN DERECHO		01
02	0501069183	BALANCIN IZQUIERDO		01
03	0511063405	SOPORTE FIJADOR BALANCIM		01
04	0521011118	EJE UNION		01
05	0521010553	EJE UNION 12,70 X 76		01
06	0503010257	PASADOR ABIERTO 1/8" X 1"		01
07	0521010956	EJE ARTICULACION		02
08	0503010002	GRASERA 1800		06
09	0501051142	CAJA RODADO CON RODILLO	7	04
10	0501016545	ARANDELA PLANA		04
11	0503030009	TUERCA CASTILLO 1		04
12	0503010131	PASADOR ABIERTO 3/16 X 1.1/2		04
13	0502020591	TAPA PROTECCION		04
14	0503011444	ARANDELA PRESION		16
15	0503010358	TORNILLO 5/16 UNC X 7/8		16
16	0503010534	PASADOR ABIERTO 3/8 X 2.1/2		02
17	0503010003	GRASERA 1845 3/8		02
18	0511017302	ARANDELA PLANA 13,50 X 32,50 X 3,0 ZN		02

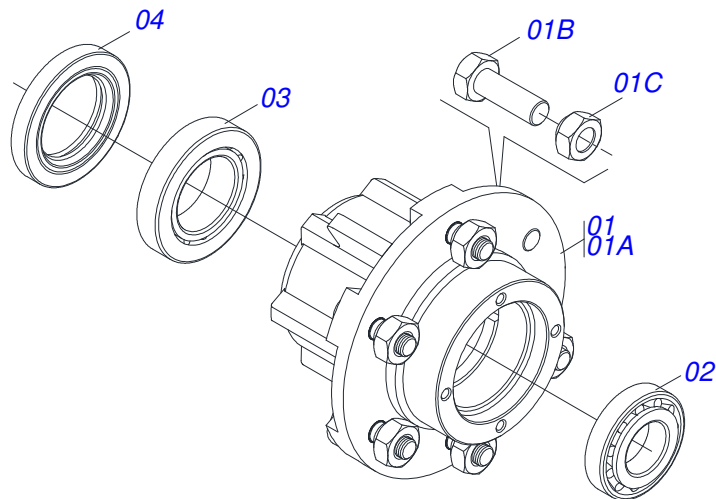

Artículo	Código	Descripción	Ver Pág.	QT
01	0501110728	CAJA RODADO		01
01A	0502011121	CAJA RODADO		01
01B	0501010127	TORNILLO ROD 9/16"UN X 1.7/8"		06
01C	0503010035	TUERCA CONICA 9/16		06
02	0503010037	RODAMIENTO 30207		01
03	0503010006	RODAMIENTO 32210		01
04	0503012928	RETENES		01

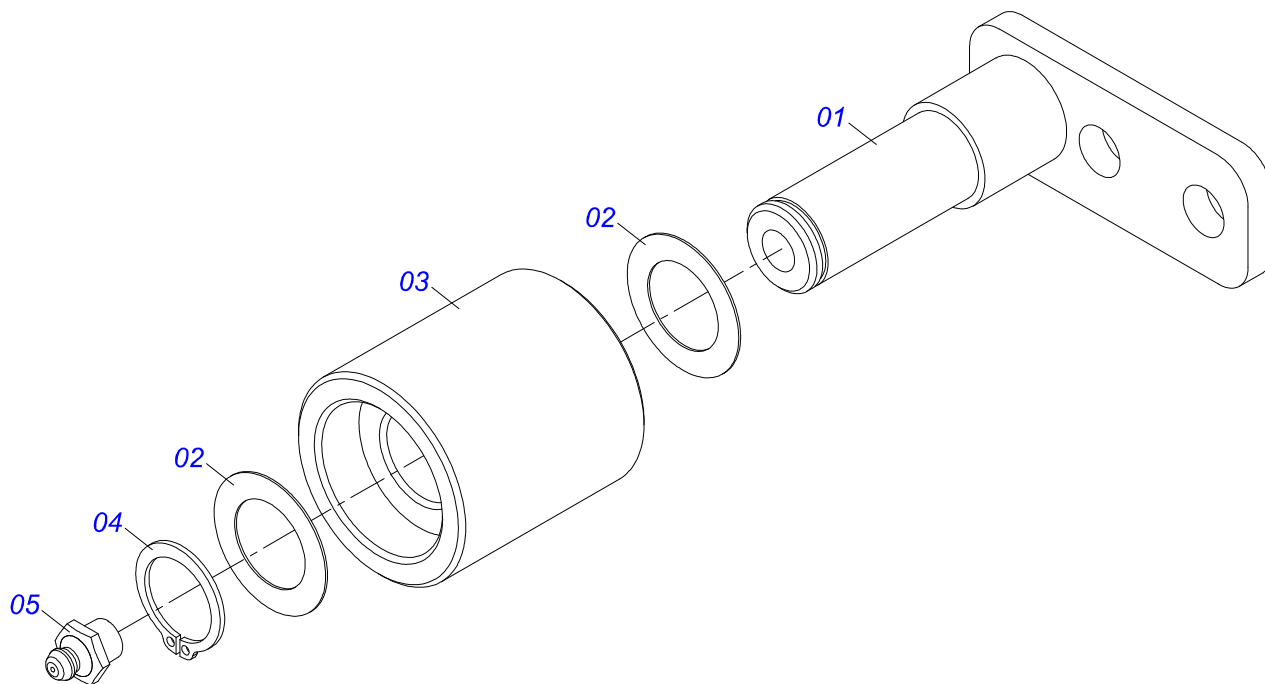

Artículo	Código	Descripción	Ver Pág.	QT
01	0501067692	CUERPO DEL ESTIRADOR CORREA		01
02	0511015098	ARANDELA PLANA		02
03	0511017041	ROLD ESTIRADOR		01
04	0503010302	ANILLO RETENCION EJE 501019		01
05	0503010002	GRASERA 1800		01

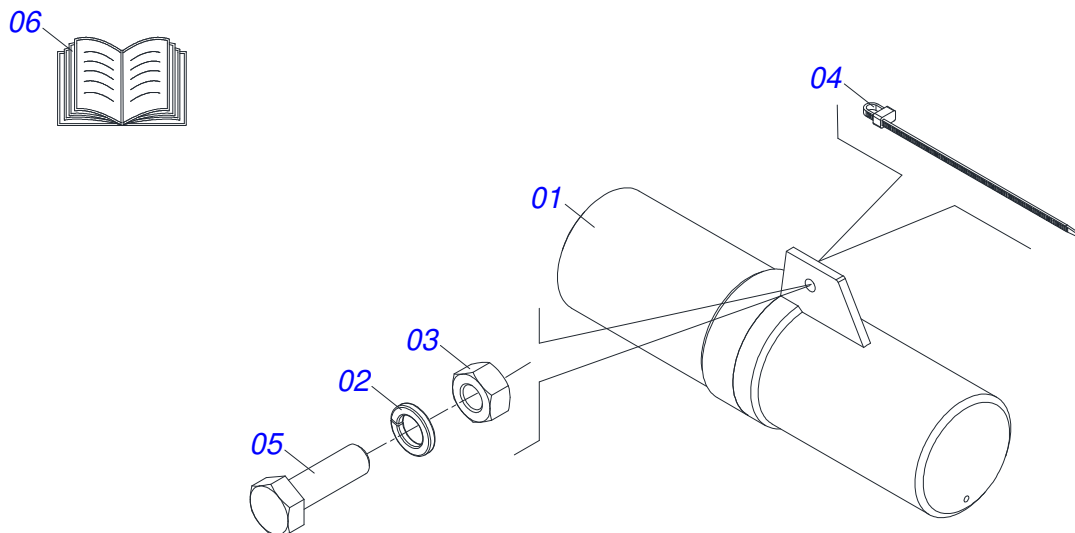

Artículo	Código	Descripción	Ver Pág.	QT
01	0503060100	PUERTA MANUAL INSTRUCCIONES		01
02	0503010179	ARANDELA PRESION 5/16 ZN 1K01528		01
03	0503010337	TUERCA 5/16		01
04	0503010267	ABRAZADERA NYLON		01
05	0503010363	TORNILLO 5/16 UNC X 1 C S G.2 ZN		01
06	0511031524	BOLSA CON MANUAL DE INSTRUCCIONES		01

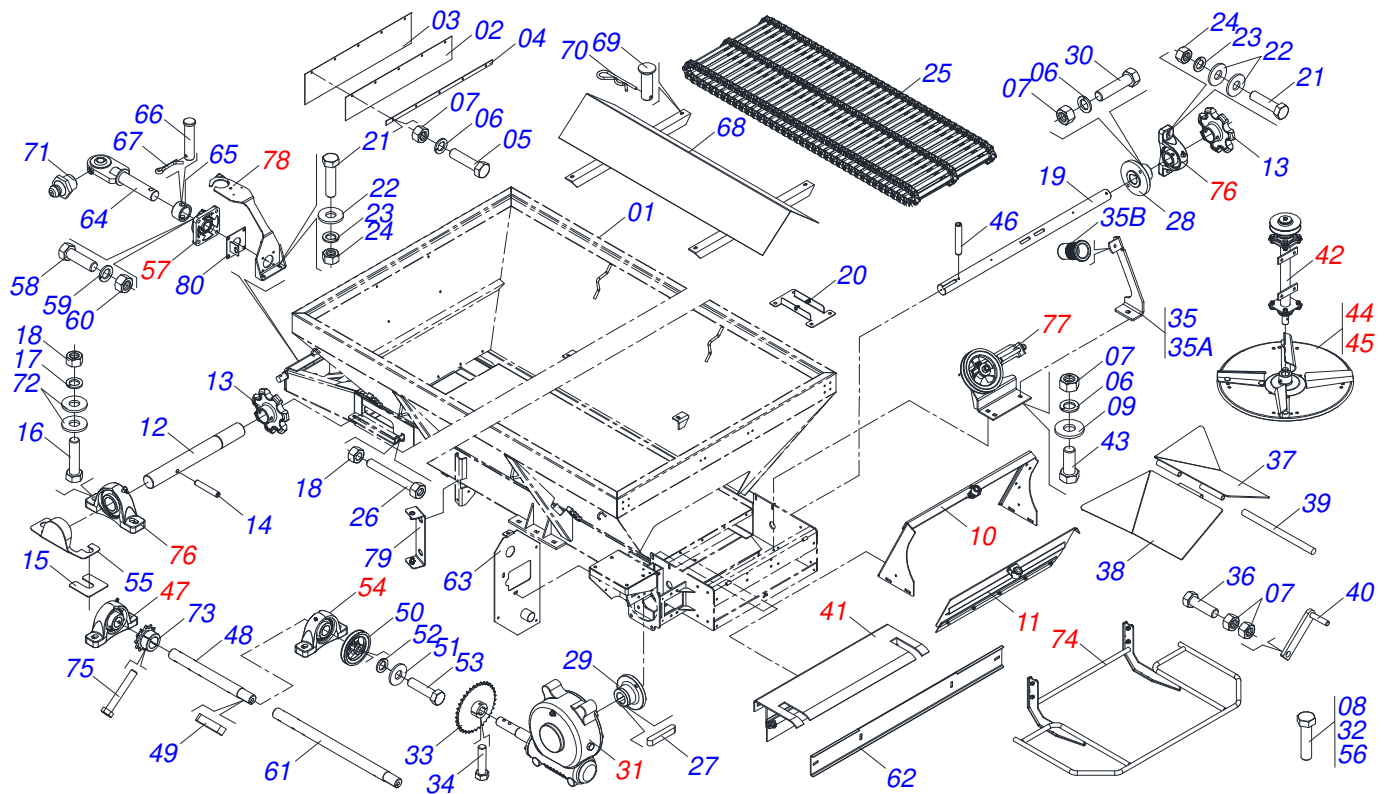

Artículo	Código	Descripción	Ver Pág.	QT
01	0521063369	CHASIS		01
02	0531014336	PROTECCIÓN MENOR 800 X 80 X 2,30		01
03	0531014337	PROTECCIÓN MAYOR		02
04	0531014331	FIJADOR LA CAPA COMPUERTA		01
05	0503010237	TORNILLO 3/8 UNC X 1		13
06	0503011443	ARANDELA PRESION		22
07	0503010026	TUERCA 3/8		24
08	0503010751	TORNILLO 3/8" UNC X 1.1/4"		04
09	0501010984	ARANDELA PLANA 10,50 X 27 X 3,00 ZN		10
10	0511059105	SOPORTE COMPUERTA	11	01
11	0511059108	TAPA COMPUERTA COMPL	13	01
12	0591016382	EJE MOVIDO		01
13	0591016380	ENGRANAJE		01
14	0503010361	PASADOR TENSION		06
15	0501010794	CALCE REGULACION LEV HIDR		04
16	0503010233	TORNILLO 5/8 UNC X 2.1/2		04
17	0503011445	ARANDELA PRESION		10
18	0503010013	TUERCA 5/8		08
19	0591016381	EJE MOTOR		01
20	0521068109	FIXADOR CAPA PROTECCIÓN		01
21	0503010740	TORNILLO 1/2 UNC X 2 CS G.5 ZN		10
22	0511017302	ARANDELA PLANA 13,50 X 32,50 X 3,0 ZN		20
23	0503011440	ARANDELA PRESION		26
24	0503010060	TUERCA HEXAGONAL 1/2 UNC G.5 ZN		26
25	0511063406	ESTERA TRANSP TALISCA		01
26	0501067853	PERNO ESTIRADOR		02
27	0501010540	CHAVETA CUADRADO		02
28	0511016540	BRIDA ACOPLAMIENTO CADENA		01
29	0511016541	BRIDA ACOPLAMIENTO REDUCCION		01
30	0503010849	TORNILLO 3/8 UNC X 1.1/2		04
31	0501047985	REDUCTOR	14	01

Artículo	Código	Descripción	Ver Pág.	QT
32	0503011167	TORNILLO M16 X 2" X 30		04
33	0501069020	ENGRANAJE 35Z		02
34	0503011268	TORNILLO 3/8 UNC X 2.1/2		03
35	0531057279	FIJADOR DE TAPA TRASERA		01
35A	0531015158	CUERPO FIJADOR TAPA TRASERA		01
35B	0503019414	REMACHE HILO		01
36	0503010238	TORNILLO 1/2 UNC X 1.3/4 CS G.2 ZN		04
37	0511063659	DIVISOR FLUJO DERECHO		01
38	0511063660	DIVISOR FLUJO IZQUIERDO		01
39	0531061725	SOPORTE DEFLECTOR TRASERO		02
40	0531015309	PERNO ABERTURA		01
41	0531014324	CHAPA DENTADA		01
42	0501054013	SOPORTE DISCO DERECHO CHUMACERA	16	02
43	0503010920	TORNILLO 1/2 UNC X 1.1/2 C S G.5 ZN		12
44	0501053871	DISCO DISTR IZQUIERDO COMPLETO	18	01
45	0501053870	DISCO DISTR DERECHO COMPLETO	19	01
46	0503010361	PASADOR TENSION		02
47	0511041213	CHUMACERA AGRIC.	20	02
48	0531014330	EJE TRANSMISION		01
49	0501010536	CHAVETA CUADRADO		01
50	0502011361	CARRETE 1C 140 X 28		01
51	0511014052	ARANDELA PLANA		01
52	0503011446	ARANDELA PRESION		01
53	0503010355	TORNILLO 7/16 UNC X 1		01
54	0511041213	CHUMACERA AGRIC.	20	01
55	0521068822	PROTECCIÓN DE LOS RODAMIENTOS		03
56	0503011082	TORNILLO 1/2" UNC X 1.3/4"		02
57	0501044306	CHUMACERA AGRICOLA	21	01
58	0503011135	TORNILLO		04
59	0503011446	ARANDELA PRESION		04
60	0503010244	TUERCA 7/16		04
61	0521011192	EJE TRANSMISION DELANTERO		01
62	0531061723	PARACHOQUES CON CLIP		01
63	0521068791	CUBIERTA DE PROTECCIÓN DE TRANSMISIÓN		01
64	0521068793	ENGATE TRACTOR CON ROTULA		01
65	0521010681	BUJE ENGANCHE TRACTOR		01
66	0521010639	EJE UNION		01
67	0503010571	PASADOR ABIERTO 1/4" X 1.1/2"		01
68	0511063658	DEFLECTOR		01
69	0521017623	EJE UNION 14,2 X 38		04
70	0503030168	PASADOR (GRAPA DE SUJECION)		04
71	0503011098	GRASERA 1890 1/4"		04
72	0501012140	ARANDELA PLANA		08
73	0501069017	ENGRANAJE 12Z		01
74	0531050089	PROTECTOR DE DISCO COMPLETO	22	01
75	0503011267	TORNILLO 5/8 UNC X 1.1/2 C S G.5 ZN		02
76	0501044308	CHUMACERA AGRIC.	23	04
77	0501053868	ESTIRADOR CORREA COMPLETO	24	01
78	0521053161	SOPORTE CARDAN SIN RESORTE	25	01
79	0521068824	SOPORTE PROTECCIÓN CHUMACERA		01
80	0521068825	SOPORTE PROTECCIÓN EJE		01

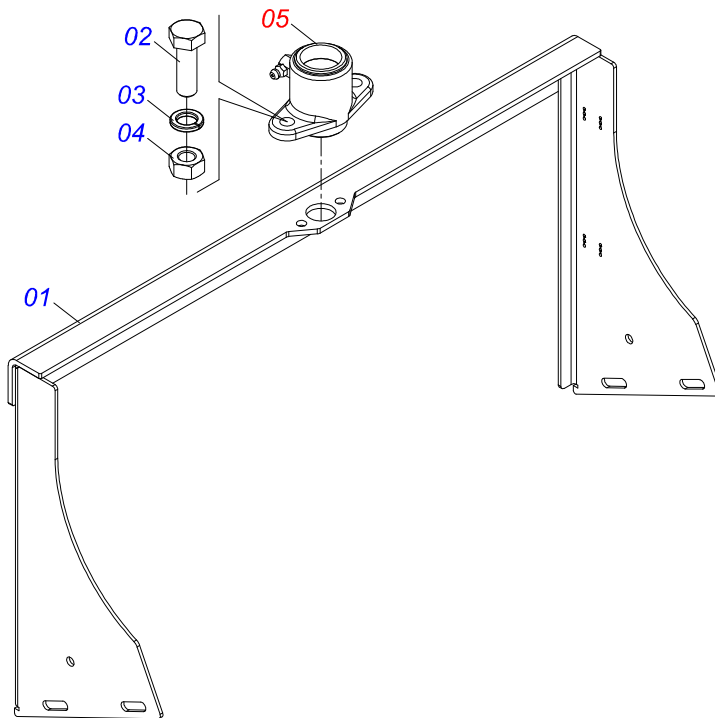

Artículo	Código	Descripción	Ver Pág.	QT
01	0511063410	SOPORTE COMPUERTA		01
02	0503010363	TORNILLO 5/16 UNC X 1 C S G.2 ZN		02
03	0503011444	ARANDELA PRESION		02
04	0503010337	TUERCA 5/16		02
05	0511059094	CHUMACERA DO EJE	12	01

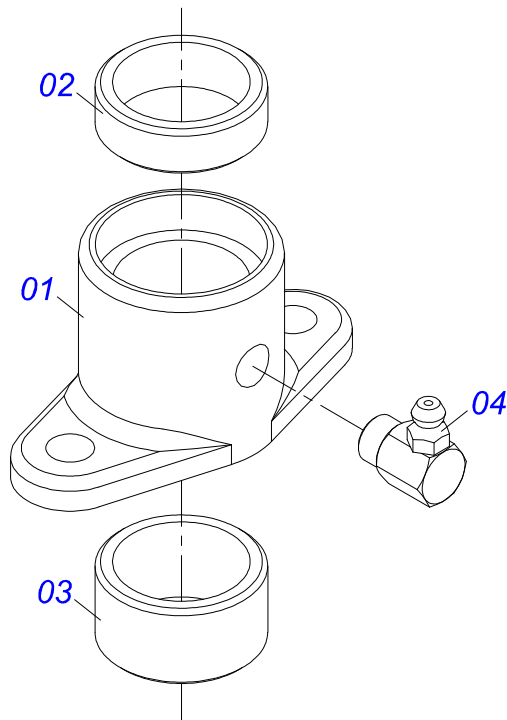

Artículo	Código	Descripción	Ver Pág.	QT
01	0502010581	CHUMACERA VARÓN COMPUERTA		01
02	0521010458	BUJE		01
03	0521010457	BUJE		01
04	0503010004	GRASERA 1890 3/8"		01

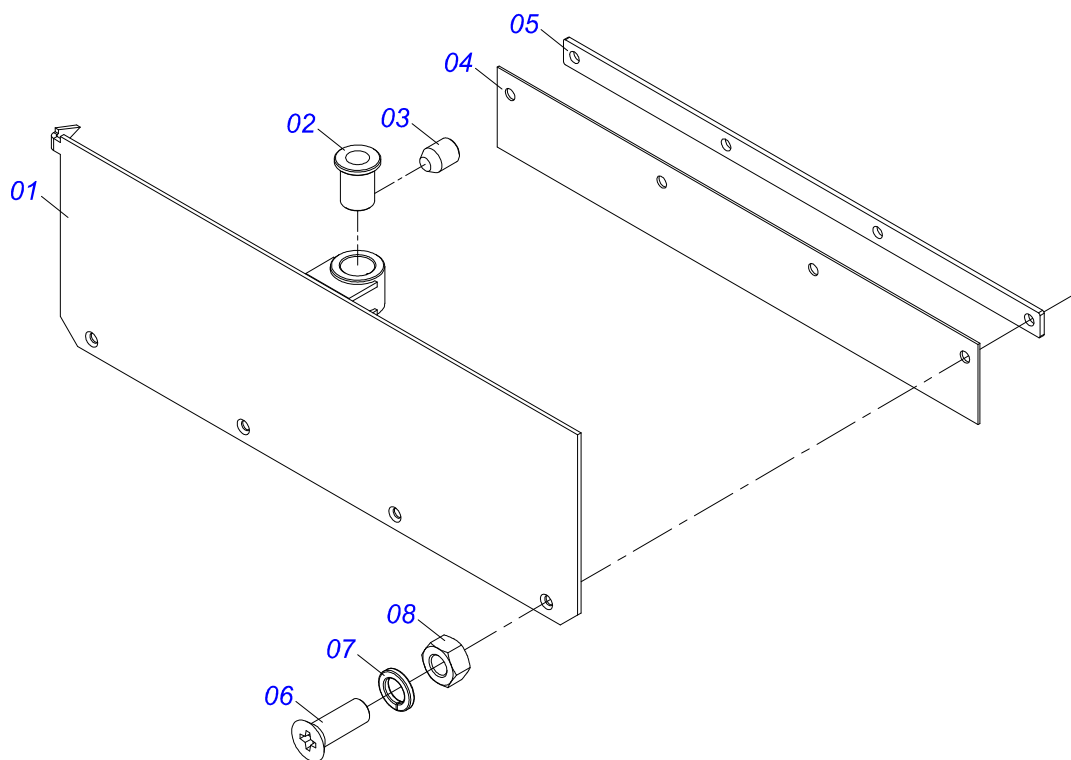

Artículo	Código	Descripción	Ver Pág.	QT
01	0511063413	TAPA COMPUERTA		01
02	0501019831	TUERCA AJUSTE		01
03	0503011148	TORNILLO 3/8 UNC X 1/2		01
04	0531014336	PROTECCIÓN MENOR 800 X 80 X 2,30		01
05	0531014331	FIJADOR LA CAPA COMPUERTA		01
06	0503010546	TORNILLO 5/16 UNC X 7/8		05
07	0503011444	ARANDELA PRESION		05
08	0503010337	TUERCA 5/16		05

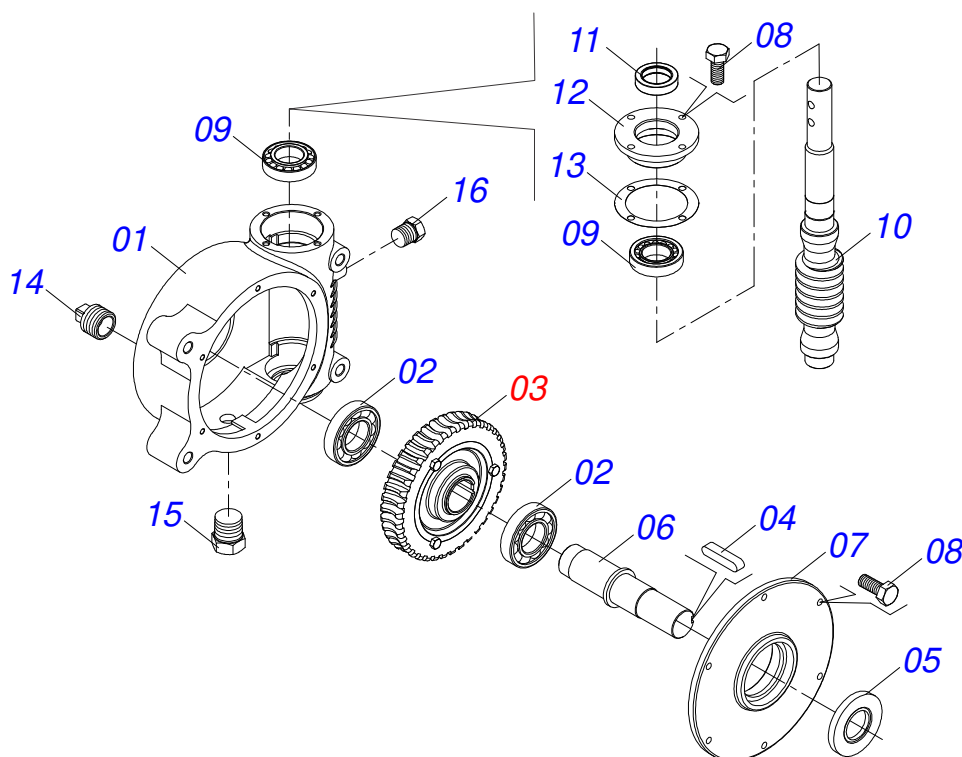

Artículo	Código	Descripción	Ver Pág.	QT
01	0502011456	CAJA REDUCCION		01
02	0503011095	RODAMIENTO 6208		02
03	0501051774	ENGRANAJE 38Z	15	01
04	0503011304	CHAVETA CUADRADO 1/2" X 60		01
05	0503010818	RETENES 02675-BRG		01
06	0521010996	EJE LA CORONA		01
07	0502020556	TAPA MAYOR		01
08	0503010240	TORNILLO		10
09	0503010016	RODAMIENTO LM		02
10	0521010997	ROSCA SEM FIN		01
11	0503011171	RETENES 00912-BRG		01
12	0502011457	TAPA MENOR		01
13	0503030981	EMPAQUETADURA 102 X 75,5 X 0,10		01
14	0521011023	TAPON		01
15	0513010009	PANTALLA DE NIVEL		01
16	0503010856	TAPON R 3/8 BSPT		01

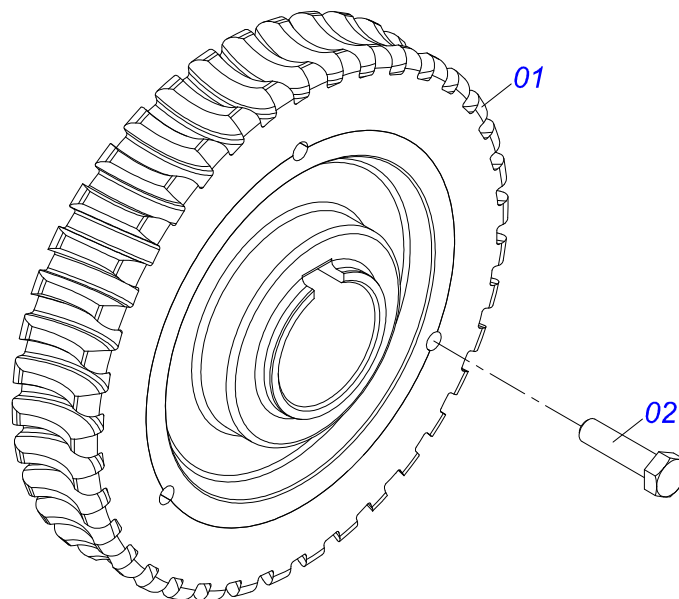

Artículo	Código	Descripción	Ver Pág.	QT
01	0501110280	ENGRANAJE 38Z		01
02	0503010365	TORNILLO 5/16 UNC X 1.1/4 C S G.5 ZN		03

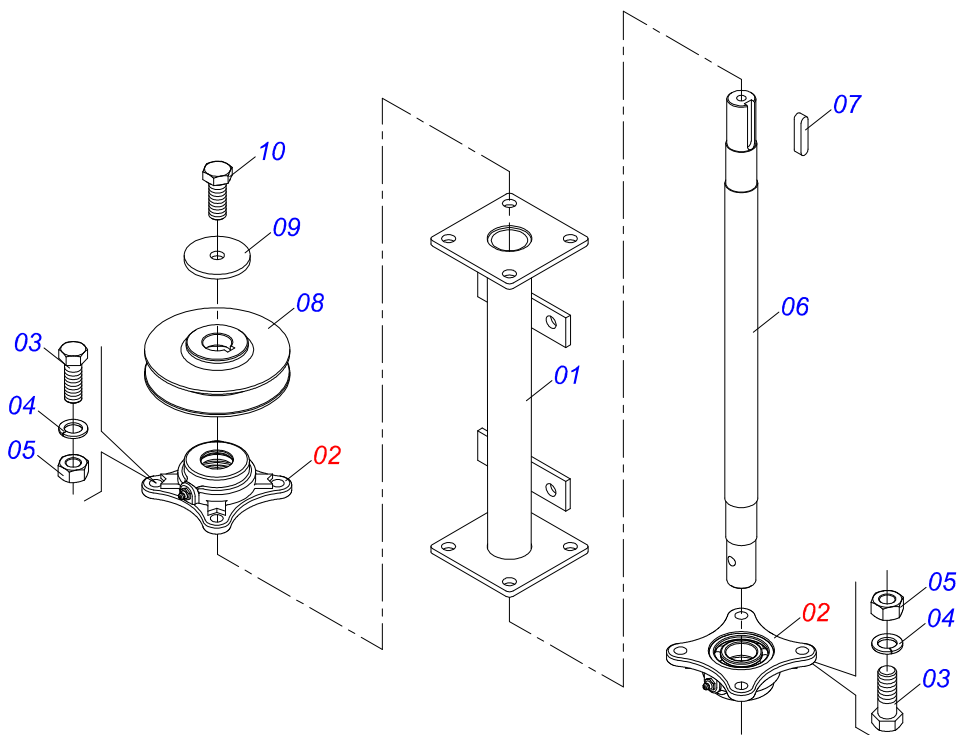

Artículo	Código	Descripción	Ver Pág.	QT
01	0511063742	SOPORTE DER/IZQ DISTRIBUIDOR		01
02	0501048000	CHUMACERA AGRIC.	17	02
03	0503011135	TORNILLO		08
04	0503011446	ARANDELA PRESION		08
05	0503010244	TUERCA 7/16		08
06	0511016489	EJE CONDUCCION DISCO DISTR		01
07	0501010536	CHAVETA CUADRADO		01
08	0502011361	CARRETE 1C 140 X 28		01
09	0511014052	ARANDELA PLANA		01
10	0503010237	TORNILLO 3/8 UNC X 1		01

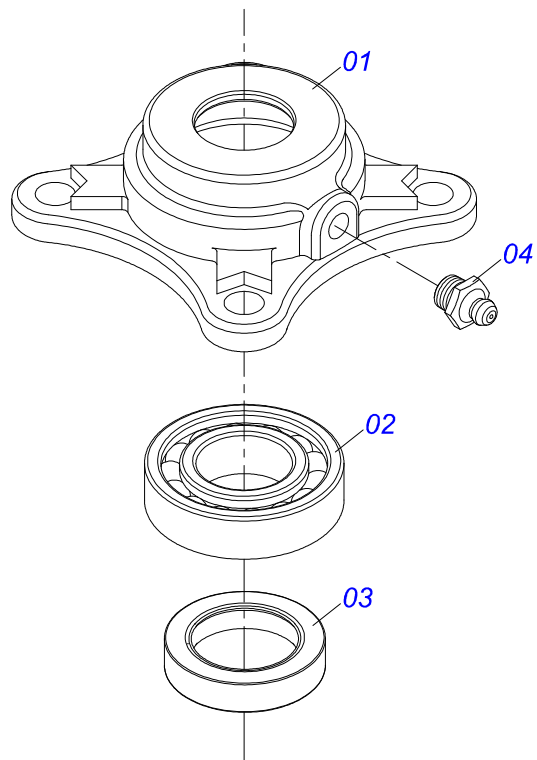

Artículo	Código	Descripción	Ver Pág.	QT
01	0502011442	CAJA CHUMACERA		01
02	0503010276	RODAMIENTO 6206		01
03	0503011865	RETENES		01
04	0503010002	GRASERA 1800		01

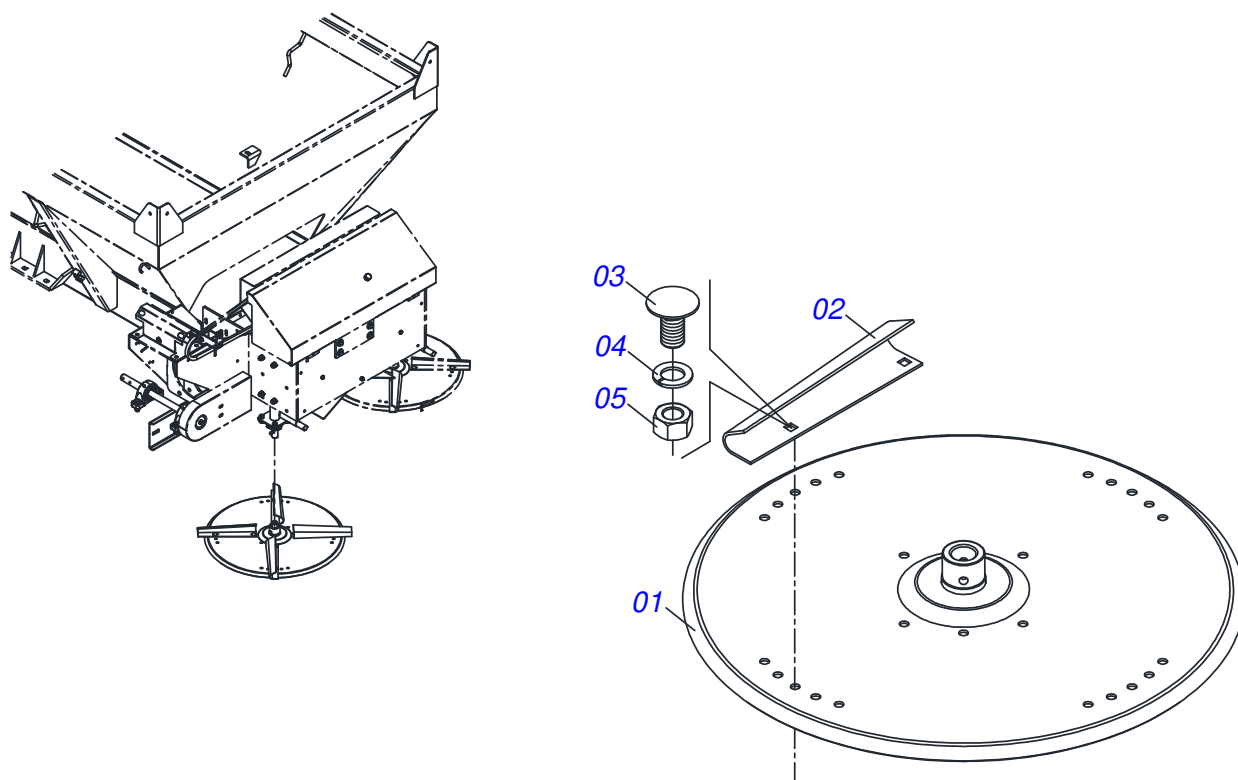

Artículo	Código	Descripción	Ver Pág.	QT
01	0511063411	DISCO DISTRIBUIDOR		01
02	0531014344	FLIP IZQUIERDA		04
03	0503013029	TORNILLO 3/8 UNC X 3/4		08
04	0503011443	ARANDELA PRESION		08
05	0503010026	TUERCA 3/8		08

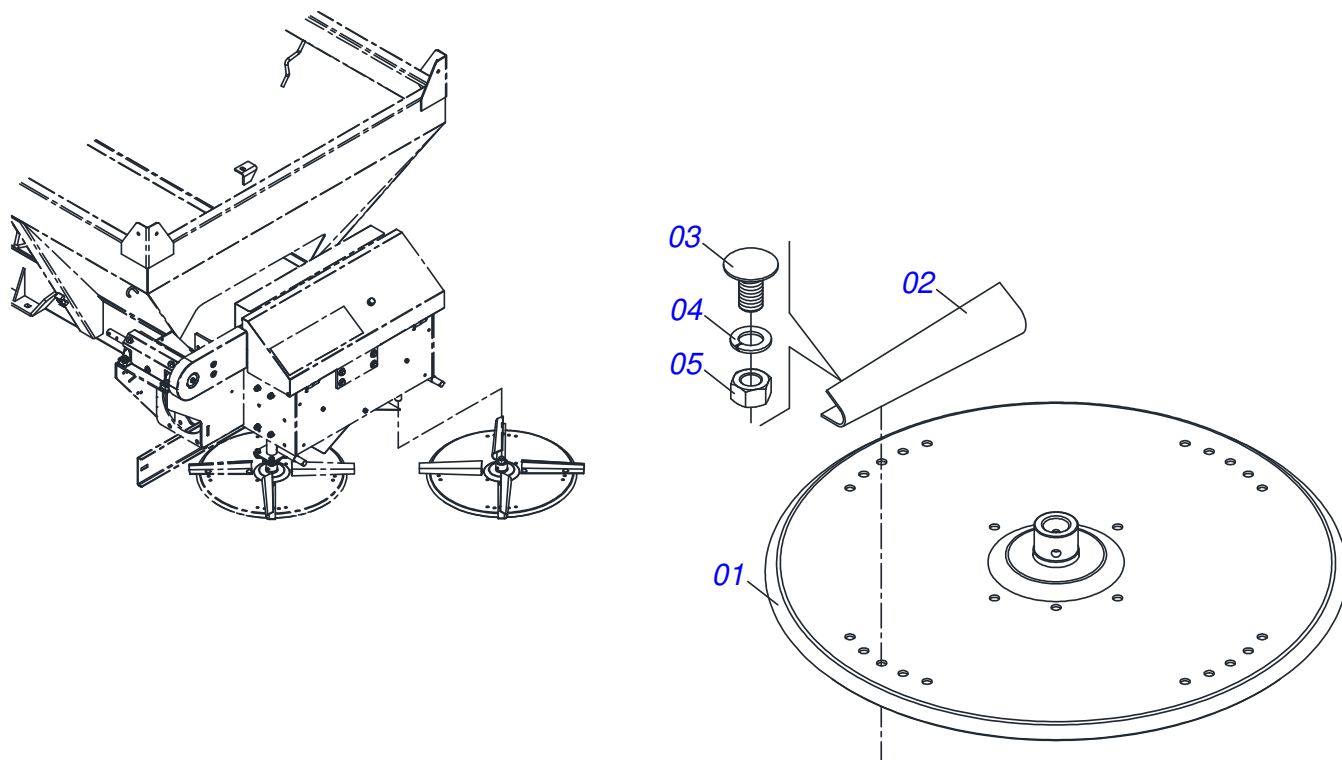

Artículo	Código	Descripción	Ver Pág.	QT
01	0511063411	DISCO DISTRIBUIDOR		01
02	0531014343	FLIP DERECHA		04
03	0503013029	TORNILLO 3/8 UNC X 3/4		08
04	0503011443	ARANDELA PRESION		08
05	0503010026	TUERCA 3/8		08

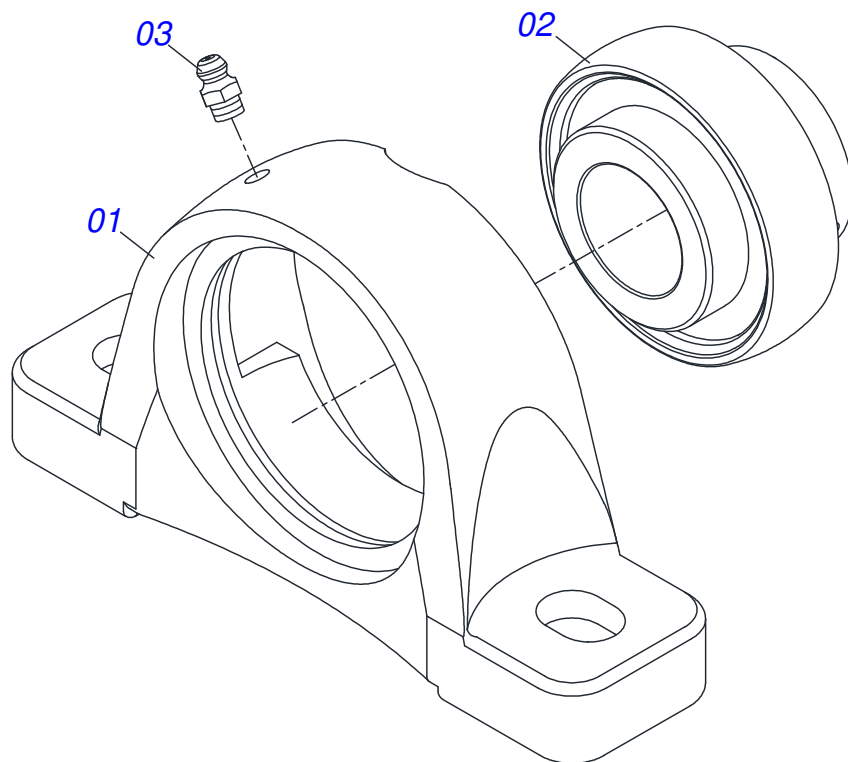

Artículo	Código	Descripción	Ver Pág.	QT
01	0502011954	CAJA CHUMACERA AGRIC.		01
02	0503011884	RODAMIENTO AUTOC		01
03	0503010691	GRASERA 1/4" NF		01

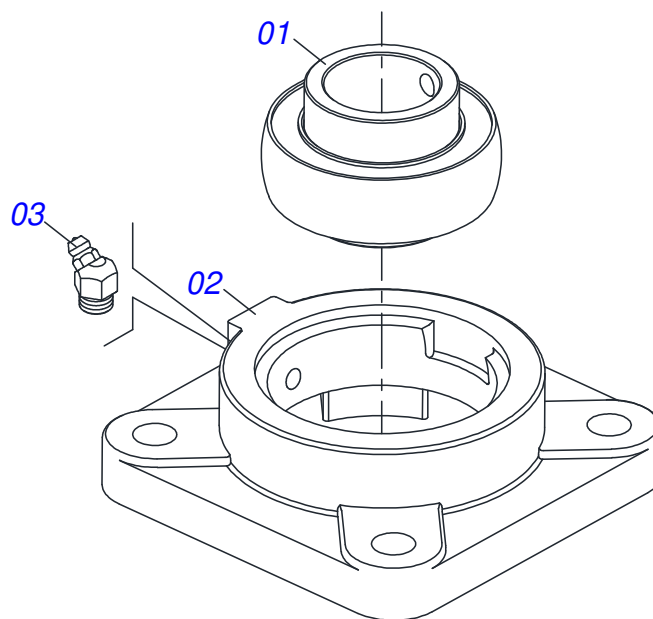

Artículo	Código	Descripción	Ver Pág.	QT
01	0503011162	RODAMIENTO AUTOC		01
02	0503011146	CAJA CHUMACERA AGRICOLA		01
03	0503011099	GRASERA 1845		01

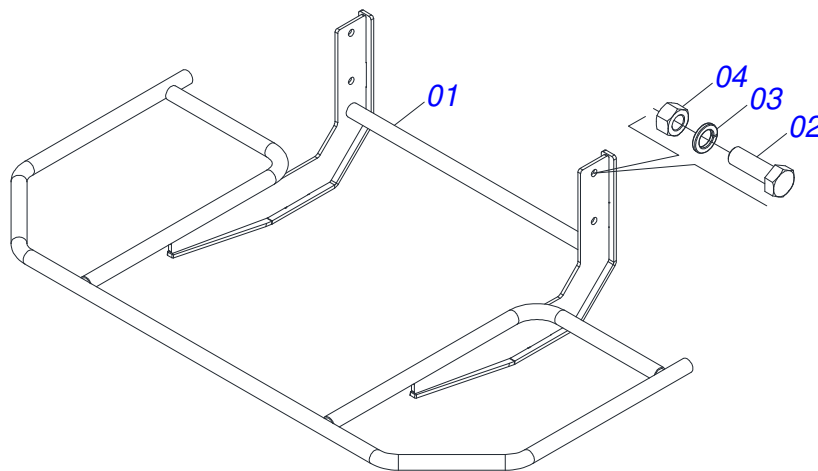

Artículo	Código	Descripción	Ver Pág.	QT
01	0531061724	PROTECTOR DE DISCO		01
02	0503010920	TORNILLO 1/2 UNC X 1.1/2 C S G.5 ZN		04
03	0503011440	ARANDELA PRESION		04
04	0503010060	TUERCA HEXAGONAL 1/2 UNC G.5 ZN		04

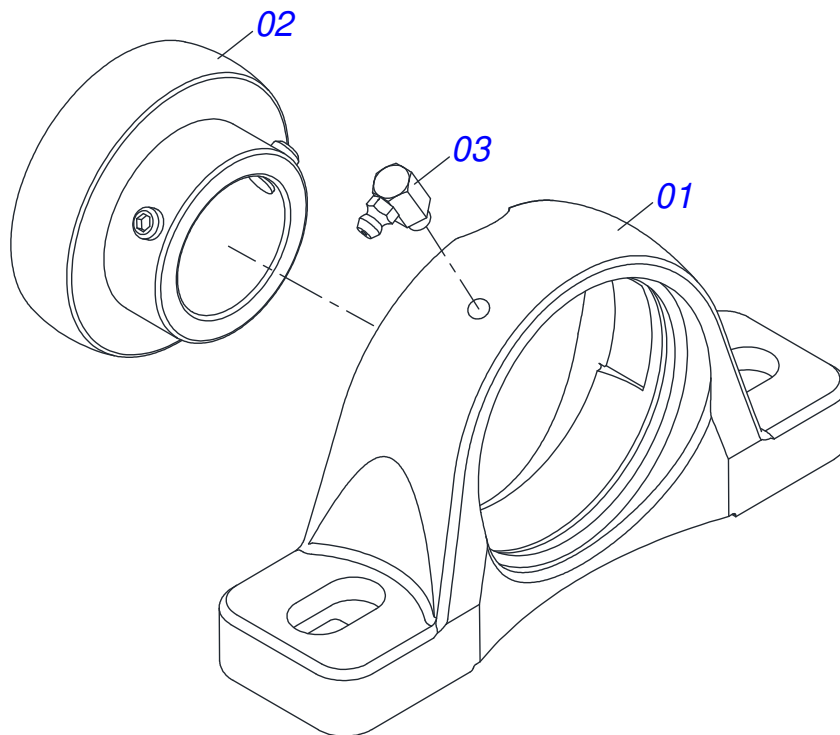

Artículo	Código	Descripción	Ver Pág.	QT
01	0502011050	CAJA CHUMACERA		01
02	0503011163	RODAMIENTO AUT COMPL		01
03	0503010004	GRASERA 1890 3/8"		01

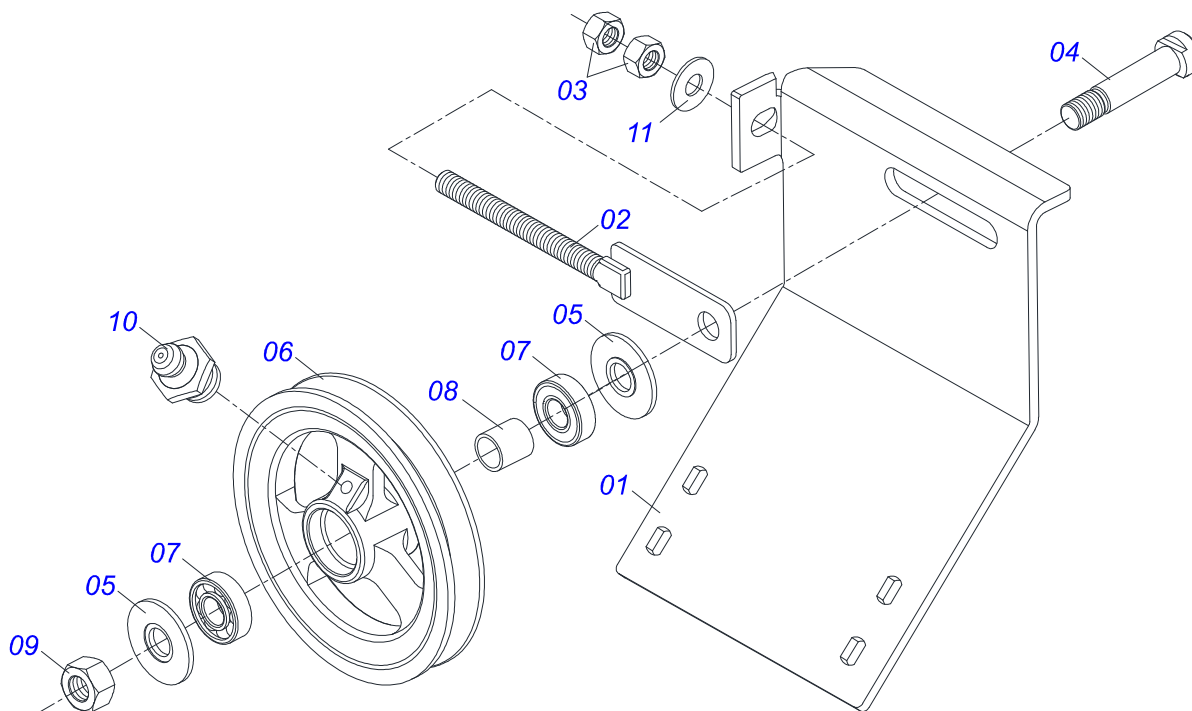

Artículo	Código	Descripción	Ver Pág.	QT
01	0531014326	CUERPO SOPORTE POLIA		01
02	0511064818	ESTIRADOR POLIA		01
03	0503010013	TUERCA 5/8		02
04	0511012362	EJE POLEA ESTIRADOR		01
05	0501019288	ARANDELA ESPACIADOR		02
06	0502011366	CARRETE 1C 210 X 40		01
07	0503010690	RODAMIENTO 30204		02
08	0521010497	BUJE SEPARACION 22 X 27 X 28,0		01
09	0503010014	TUERCA 3/4" UNC		01
10	0503010002	GRASERA 1800		01
11	0501012140	ARANDELA PLANA		01

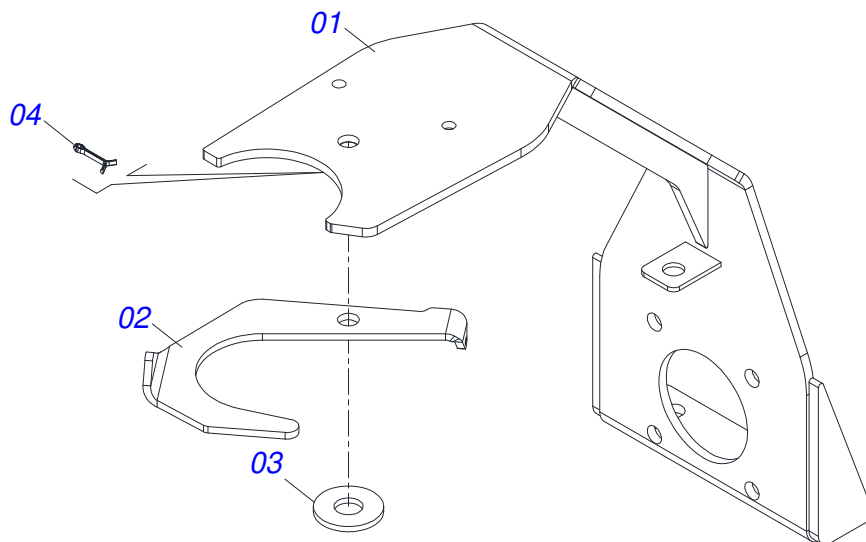

Artículo	Código	Descripción	Ver Pág.	QT
01	0521068817	SOPORTE SUSTENTACIÓN CARDAN		01
02	0511014066	SOPORTE CARDAN MENOR		01
03	0511017302	ARANDELA PLANA 13,50 X 32,50 X 3,0 ZN		01
04	0503010257	PASADOR ABIERTO 1/8" X 1"		01

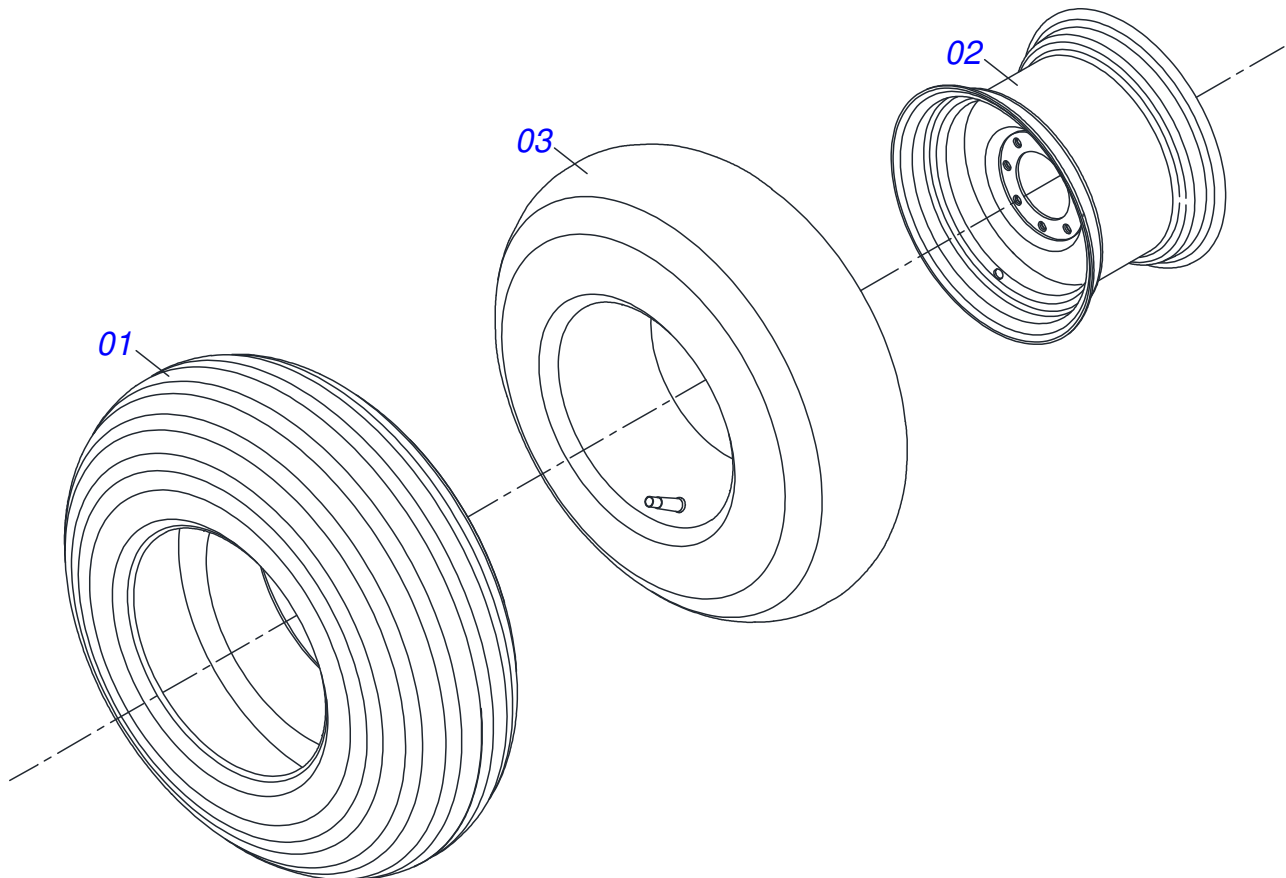

Artículo	Código	Descripción	Ver Pág.	QT
01	0503010858	NEUMATICO 11L-15		01
02	0503011468	RUEDA		01
03	0503010860	CÁMARA DE AIRE 11L 15		01



civemasa

Publicaciones Técnicas | Elaboración y Revisión
LORENA ROCHA ALVES

www.civemasa.com.br

